

Fräser / End mills / Fraises / Frese

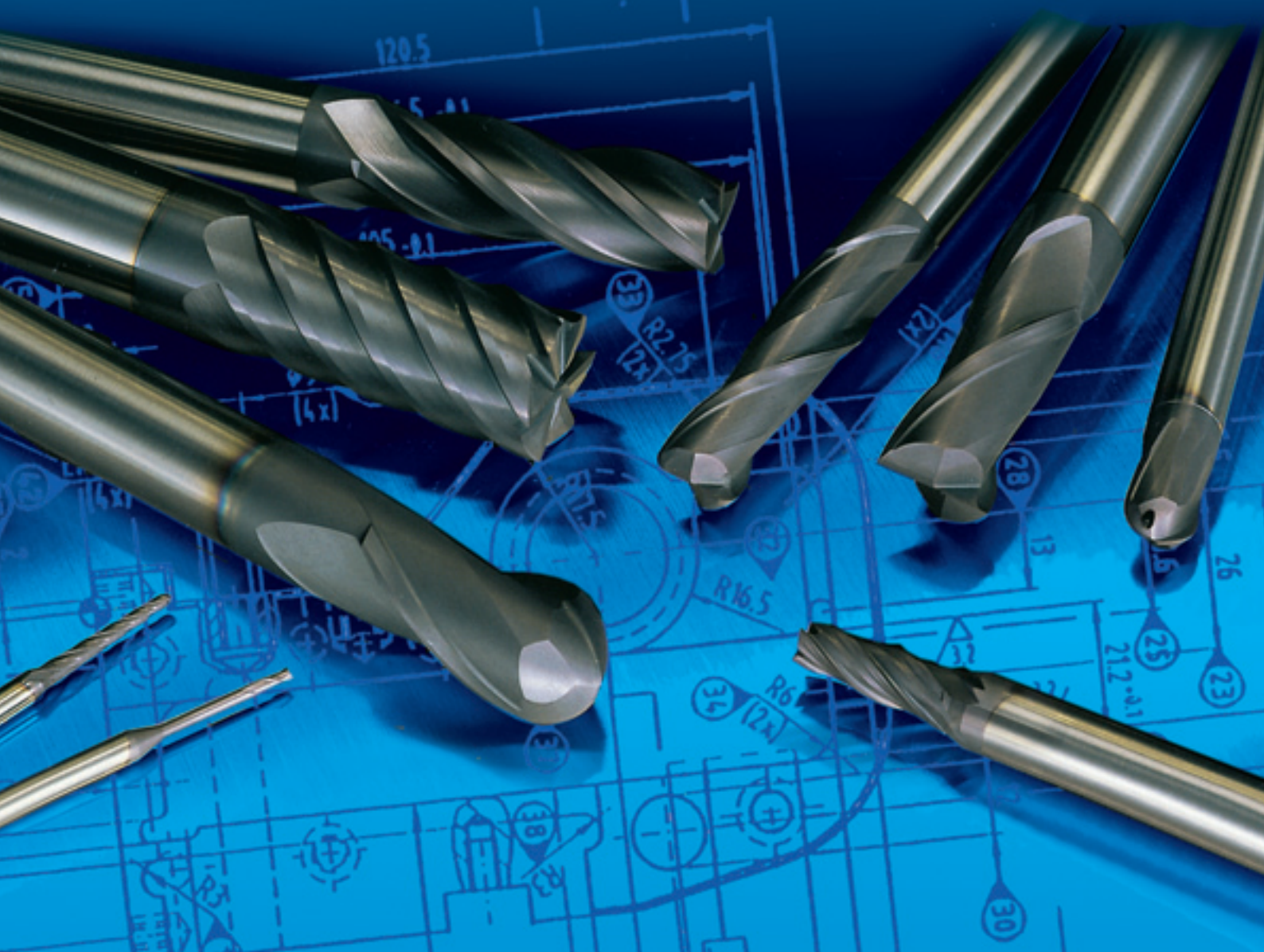

HSC-/HHC-Bearbeitung
HSC-/HHC-Milling
Fraisage UGV/HHC
Lavorazioni HSC/HHC

gültig ab: valid from:
valable dès: validità dal:

1. 7. 2013



Änderungen jeder Art oder Druckfehler von technischen Daten berechtigen nicht zu Ansprüchen. Bildliche Darstellungen sind nicht verbindlich.

Nachdruck von Text und Bildern, auch auszugsweise, ist ohne unsere Genehmigung nicht gestattet.

Preise siehe aktuell gültige Preisliste.



Changes of any kind, or printing errors regarding technical details, do not justify any claims. All pictures are without obligation.

Reprinting of text or pictures, or extracts thereof, is not allowed without our prior permission.

Please refer our currently valid price list for the prices.



Des changements de toute sorte ou des erreurs d'impression éventuelles de données techniques ne justifient aucune réclamation. Des présentations figuratives ne font pas foi.

La reproduction de textes et de photos, même par extrait, n'est pas autorisée sans notre accord préalable.

Les prix sont à consulter sur notre liste de prix actuelle.



Modifiche di ogni tipo o errori di stampa di dati tecnici non danno diritto a reclami. Le rappresentazioni grafiche non sono impegnative.

Non è permessa la riproduzione di testi o figure, anche parzialmente, senza la nostra autorizzazione.

Per i prezzi vedi listino in vigore.

Katalog-Nr.
No. of catalogue
No. de catalogue
Nr. di catalogo



Schafffräser Fraises

End mills Frese a candela



916 850		FH 60			$d_1 = 0 / -0,015$	$d_2 = h6$	≤ 60 HRC	X.CEED	0,5 x 2,0 – 3,0 x 20,0 mm	4
916 110		FU 60			$d_1 = 0 / -0,020$	$d_2 = h6$	≤ 60 HRC	X.CEED	1,0 – 10,0 mm	5
916 410		FU 60			$d_1 = 0 / -0,020$	$d_2 = h6$	≤ 60 HRC	X.CEED	2,0 – 10,0 mm	5
916 420		FU 60			$d_1 = 0 / -0,020$	$d_2 = h6$	≤ 60 HRC	X.CEED	3,0 – 12,0 mm	6
916 120		FH 65			$d_1 = e8$	$d_2 = h6$	≤ 65 HRC	X.CEED	1,0 – 12,0 mm	6



Torusfräser
Fraises toriques

Torus end mills
Frese toriche



916 860		FH 60			$d_1=0/-0,015$	$R=\pm 0,010$	$d_2=h6$	≤ 60 HRC	X.CEED	0,6 x R 0,1 – 2,5 x R 0,1 mm	7
916 170		FH 60			$d_1=e8$	$R=\pm 0,020$	$d_2=h6$	≤ 60 HRC	X.CEED	3,0 x R 0,2 – 8,0 x R 2,0 mm	7
916 150		FH 60			$d_1=e8$	$R=\pm 0,020$	$d_2=h6$	≤ 60 HRC	X.CEED	6,0 x R 0,5 – 10,0 x R 2,0 mm	8
915 190		FH 55			$d_1=0/-0,030$	$R=\pm 0,020$	$d_2=h6$	≤ 55 HRC	X.CEED	2,0 x R 0,2 – 10,0 x R 1,0 mm	8
916 440		FU 60			$d_1=0/-0,020$	$R=\pm 0,020$	$d_2=h6$	≤ 60 HRC	X.CEED	3,0 x R 0,2 – 12,0 x R 2,0 mm	9
916 450		FH 60			$d_1=e8$	$R=\pm 0,020$	$d_2=h6$	≤ 60 HRC	X.CEED	6,0 x R 0,5 – 10,0 x R 1,5 mm	9
017 450		Typ F-AL			$d_1=e8$		$d_2=h6$			6,0 x R 1,0 – 20,0 x R 2,0 mm	14

Radiusfräser
Fraises hémisphériques

Ball end mills
Frese sferiche



916 530		FH 60			$d_1=0/-0,015$	$R=\pm 0,010$	$d_2=h6$	≤ 60 HRC	X.CEED	R 0,1 – R 1,0 mm	10
916 513		FH 60			$d_1=0/-0,020$	$R=\pm 0,010$	$d_2=h6$	≤ 60 HRC	X.CEED	R 0,2 – R 1,5 mm	10
916 870		FH 60			$d_1=0/-0,015$	$R=\pm 0,008$	$d_2=h6$	≤ 60 HRC	X.CEED	R 0,3 x 6,0 – R 2,0 x 25,0 mm	11
916 700		FH 60			$d_1=0/-0,020$	$R=\pm 0,010$	$d_2=h6$	≤ 60 HRC	X.CEED	R 0,5 – R 6,0 mm	11
916 500		FU 60			$d_1=0/-0,020$	$R=\pm 0,010$	$d_2=h6$	≤ 60 HRC	X.CEED	R 0,2 – R 6,0 mm	12
916 510		FH 60			$d_1=0/-0,020$	$R=\pm 0,010$	$d_2=h6$	≤ 60 HRC	X.CEED	R 0,5 – R 10,0 mm	12
916 520		FH 65			$d_1=0/-0,020$	$R=\pm 0,010$	$d_2=h6$	> 50 HRC	X.CEED	R 0,5 – R 10,0 mm	13



≤ 60
HRC

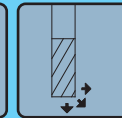
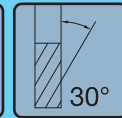

d₁ = 0/
-0,015

d₂ =
h6

VHM

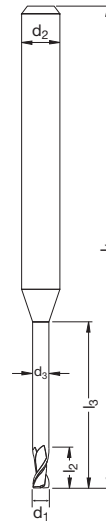
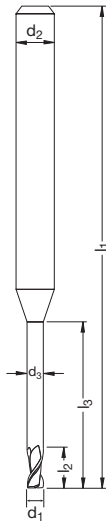

Katalog-Nr./Rabattgruppe No. of catalogue/Discount group
No. de catalogue/Groupe de remise Nr. di catalogo/Gruppo sconto

916 850/9

FH60 X.CEED

Katalog-Nr./Rabattgruppe No. of catalogue/Discount group
No. de catalogue/Groupe de remise Nr. di catalogo/Gruppo sconto

916 850/9

FH60 X.CEED

d₁ [mm] l₃ [mm] l₂ [mm] d₃ [mm] l₁ [mm] d₂ [mm] z

Code

d₁ [mm] l₃ [mm] l₂ [mm] d₃ [mm] l₁ [mm] d₂ [mm] z

Code

0,5	2	0,7	0,45	35	3	2	911 100	1,5	6	2,3	1,47	45	4	2	911 129
0,5	4	0,7	0,45	35	3	2	911 101	1,5	8	2,3	1,45	45	4	2	911 130
0,5	6	0,7	0,45	35	3	2	911 102	1,5	12	2,3	1,43	45	4	2	911 132
0,6	4	0,9	0,55	35	3	2	911 104	1,5	14	2,3	1,43	45	4	2	911 133
0,6	6	0,9	0,55	35	3	2	911 105	1,5	16	2,3	1,41	50	4	2	911 134
0,7	4	1	0,65	45	4	2	911 107	1,5	20	2,3	1,39	55	4	2	911 136
0,7	6	1	0,65	45	4	2	911 108	2	6	3	1,97	45	4	2	911 169
0,8	4	1,2	0,75	45	4	2	911 109	2	8	3	1,95	45	4	2	911 170
0,8	6	1,2	0,75	45	4	2	911 110	2	10	3	1,95	45	4	2	911 171
0,8	8	1,2	0,75	45	4	2	911 111	2	12	3	1,93	45	4	2	911 172
0,9	10	1,35	0,85	45	4	2	911 114	2	14	3	1,93	50	4	2	911 173
1	6	1,5	0,97	45	4	2	911 115	2	16	3	1,91	50	4	2	911 174
1	8	1,5	0,95	45	4	2	911 116	2	18	3	1,91	55	4	2	911 175
1	10	1,5	0,95	45	4	2	911 117	2	20	3	1,89	55	4	2	911 176
1	12	1,5	0,93	45	4	2	911 118	2,5	12	3,7	2,4	45	4	2	911 179
1,2	10	1,8	1,15	45	4	2	911 121	3	16	4,5	2,85	55	6	2	911 188
1,2	12	1,8	1,13	45	4	2	911 122	3	20	4,5	2,85	60	6	2	911 190
1,4	14	2,1	1,33	50	4	2	911 127								

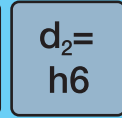
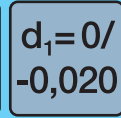
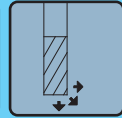
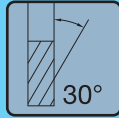

VHM

Katalog-Nr./Rabattgruppe No. de catalogue/Groupe de remise					No. of catalogue/Discount group Nr. di catalogo/Gruppo sconto					916 110/9 FU60 X.CEED					Katalog-Nr./Rabattgruppe No. de catalogue/Groupe de remise					No. of catalogue/Discount group Nr. di catalogo/Gruppo sconto					916 410/9 FU60 X.CEED				
d ₁ [mm]	l ₂ [mm]	l ₁ [mm]	d ₂ [mm]	z	Code 	d ₁ [mm]	l ₂ [mm]	l ₁ [mm]	d ₂ [mm]	z	Code 	d ₁ [mm]	l ₂ [mm]	l ₁ [mm]	d ₂ [mm]	z	Code 												
1	2,5	40	4	2	910 208	2	6	40	4	4	910 740																		
2	6	40	4	2	910 218	3	8	45	6	4	910 742																		
3	8	45	6	2	910 228	4	11	45	6	4	910 744																		
5	13	50	6	2	910 248	5	13	50	6	4	910 746																		
10	22	70	10	2	910 298	6	13	50	6	4	910 748																		
						8	19	60	8	4	910 752																		
						10	22	70	10	4	910 756																		

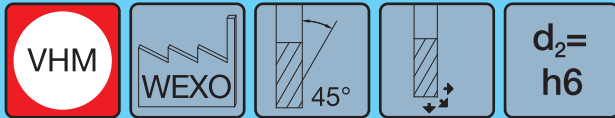

VHM

≤ 60
HRC

d₁ = 0/
-0,020

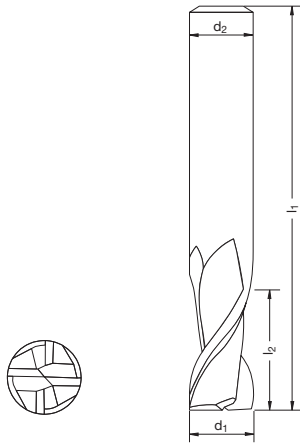

auslaufend
discontinued
en fin de vie
ad esaurimento



≤ 65
HRC

d₁ =
e8

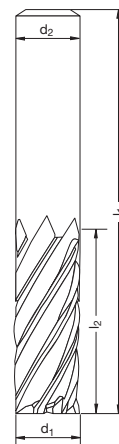

Katalog-Nr./Rabattgruppe No. of catalogue/Discount group
No. de catalogue/Groupe de remise Nr. di catalogo/Gruppo sconto

916 420/9

FU60 X.CEED

Katalog-Nr./Rabattgruppe No. of catalogue/Discount group
No. de catalogue/Groupe de remise Nr. di catalogo/Gruppo sconto

916 120/9

FH65 X.CEED

d ₁ [mm]	l ₂ [mm]	l ₁ [mm]	d ₂ [mm]	z	Code
3	8	60	6	4	911 900
4	11	60	6	4	911 901
6	13	60	6	4	911 902
8	19	80	8	4	911 903
10	22	80	10	4	911 904
12	26	100	12	4	911 905

d ₁ [mm]	l ₂ [mm]	l ₁ [mm]	d ₂ [mm]	z	Code
1	3,5	60	6	4	910 490
2	7	60	6	4	910 492
3	10	60	6	4	910 497
4	12	60	6	4	910 498
5	15	60	6	4	910 499
6	15	60	6	6	910 500
8	20	70	8	6	910 502
10	25	80	10	6	910 504
12	30	90	12	6	910 506

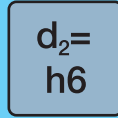
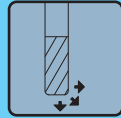
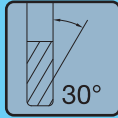

$d_1 = 0 / -0,015$ $R = \pm 0,010$								$d_1 = e8$ $R = \pm 0,020$															
Katalog-Nr./Rabattgruppe				No. of catalogue/Discount group				916 860/9				Katalog-Nr./Rabattgruppe				No. of catalogue/Discount group				916 170/9			
No. de catalogue/Groupe de remise				Nr. di catalogo/Gruppo sconto				FH60 X.CEED				No. de catalogue/Groupe de remise				Nr. di catalogo/Gruppo sconto				FH60 X.CEED			
d ₁	R	l ₃	l ₂	d ₃	l ₁	d ₂	z	Code	d ₁	R	l ₂	l ₁	d ₂	z	Code	d ₁	R	l ₂	l ₁	d ₂	z	Code	
[mm]	[mm]	[mm]	[mm]	[mm]	[mm]	[mm]			[mm]	[mm]	[mm]	[mm]	[mm]			[mm]	[mm]	[mm]	[mm]	[mm]			
0,6	0,1	1,8	0,9	0,55	50	6	2	911 980	3	0,2	8	60	6	2	911 600	3	0,2	8	60	6	2	911 601	
0,8	0,1	2,4	1,2	0,75	50	6	2	911 981	3	0,5	8	60	6	2	911 602	4	0,2	11	70	6	2	911 603	
1	0,1	2,5	1,5	0,95	50	6	2	911 982	4	0,2	11	70	6	2	911 604	4	0,5	11	70	6	2	911 605	
1,2	0,1	3	1,8	1,15	50	6	2	911 983	4	1	11	70	6	2	911 606	5	0,2	13	80	6	2	911 607	
1,4	0,1	3,5	2,1	1,35	50	6	2	911 984	5	0,2	13	80	6	2	911 608	5	0,5	13	80	6	2	911 609	
1,5	0,1	3,8	2,3	1,45	50	6	2	911 985	5	1	13	80	6	2	911 610	5	1	13	80	6	2	911 611	
1,6	0,1	4	2,4	1,55	50	6	2	911 986	6	0,2	13	90	6	2	911 612	6	0,2	13	90	6	2	911 613	
1,8	0,1	4,5	2,7	1,75	50	6	2	911 987	6	0,5	13	90	6	2	911 614	6	0,5	13	90	6	2	911 615	
2	0,1	5	3	1,95	50	6	2	911 988	6	1	13	90	6	2	911 616	8	1	19	100	8	2	911 617	
2,5	0,1	5	3,7	2,4	50	6	2	911 989	8	2	19	100	8	2	911 618	8	2	19	100	8	2	911 619	

VHM

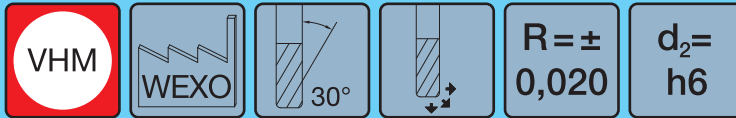

VHM

Katalog-Nr./Rabattgruppe No. de catalogue/Groupe de remise		No. of catalogue/Discount group Nr. di catalogo/Gruppo sconto		916 150/9		Katalog-Nr./Rabattgruppe No. de catalogue/Groupe de remise		No. of catalogue/Discount group Nr. di catalogo/Gruppo sconto		915 190/9					
				FH60 X.CEED						FH55 X.CEED					
d ₁ [mm]	R [mm]	l ₂ [mm]	l ₁ [mm]	d ₂ [mm]	z	Code 	d ₁ [mm]	R [mm]	l ₃ [mm]	l ₂ [mm]	d ₃ [mm]	l ₁ [mm]	d ₂ [mm]	z	Code
6	0,5	20	90	6	2	910 820	2	0,2	5	2,5	0	50	6	4	915 900
6	1	20	90	6	2	910 821	2,5	0,25	6	3	0	50	6	4	915 901
8	1	28	100	8	2	910 823	3	0,3	7	4	0	50	6	4	915 902
8	1,5	28	100	8	2	910 824	4	0,4	9	5	0	50	6	4	915 904
8	2	28	100	8	2	910 825	5	0,5	12	8	0	50	6	4	915 905
10	0,5	34	100	10	2	910 826	6	0,6	14	8	0	55	6	4	915 906
10	1,5	34	100	10	2	910 828	8	0,8	18	10	0	60	8	4	915 907
10	2	34	100	10	2	910 829	10	1	25	12	0	70	10	4	915 908

auslaufend
discontinued
en fin de vie
ad esaurimento



≤ 60
HRC

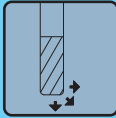

R = ±
0,020

d₂ =
h6

<p>d₁ = 0/ -0,020</p> <p>45°</p>						<p>d₁ = e8</p> <p>30°</p>						<p>auslaufend discontinued en fin de vie ad esaurimento</p>											
Katalog-Nr./Rabattgruppe		No. of catalogue/Discount group				916 440/9						Katalog-Nr./Rabattgruppe		No. of catalogue/Discount group				916 450/9					
No. de catalogue/Groupe de remise		Nr. di catalogo/Gruppo sconto				FU60 X.CEED						No. de catalogue/Groupe de remise		Nr. di catalogo/Gruppo sconto				FH60 X.CEED					
d ₁ [mm]	R [mm]	l ₂ [mm]	l ₁ [mm]	d ₂ [mm]	z	Code	d ₁ [mm]	R [mm]	l ₂ [mm]	l ₁ [mm]	d ₂ [mm]	z	Code	d ₁ [mm]	R [mm]	l ₂ [mm]	l ₁ [mm]	d ₂ [mm]	z	Code			
3	0,2	8	60	6	4	911 915	6	0,5	20	90	6	4	910 840										
3	0,5	8	60	6	4	911 916	6	1	20	90	6	4	910 841										
4	0,5	11	60	6	4	911 918	8	0,5	28	100	8	4	910 842										
4	1	11	60	6	4	911 919	8	1	28	100	8	4	910 843										
6	0,5	13	60	6	4	911 924	8	1,5	28	100	8	4	910 844										
6	1	13	60	6	4	911 925	8	2	28	100	8	4	910 845										
8	0,5	19	80	8	4	911 927	10	0,5	34	100	10	4	910 846										
8	1	19	80	8	4	911 928	10	1	34	100	10	4	910 847										
8	2	19	80	8	4	911 930	10	1,5	34	100	10	4	910 848										
10	1	22	80	10	4	911 933																	
10	1,5	22	80	10	4	911 934																	
10	2	22	80	10	4	911 935																	
12	1	26	100	12	4	911 938																	
12	1,5	26	100	12	4	911 939																	
12	2	26	100	12	4	911 940																	

VHM

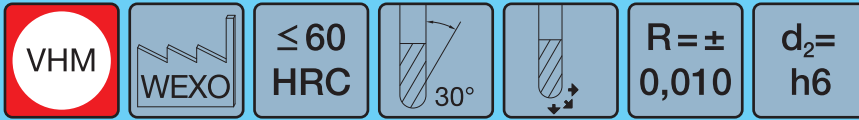

VHM



$d_1 = 0 / -0,015$



auslaufend
discontinued
en fin de vie
ad esaurimento

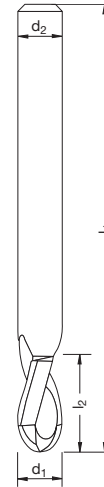

$d_1 = 0 / -0,020$



auslaufend
discontinued
en fin de vie
ad esaurimento

Katalog-Nr./Rabattgruppe No. of catalogue/Discount group
No. de catalogue/Groupe de remise Nr. di catalogo/Gruppo sconto

916 530/9
FH60 X.CEED

Katalog-Nr./Rabattgruppe No. of catalogue/Discount group
No. de catalogue/Groupe de remise Nr. di catalogo/Gruppo sconto

916 513/9
FH60 X.CEED

d_1 [mm]	R [mm]	l_3 [mm]	l_2 [mm]	d_3 [mm]	l_1 [mm]	d_2 [mm]	z
0,2	0,1	-	0,2	-	50	6	2
0,4	0,2	-	0,4	-	50	6	2
0,6	0,3	1,8	0,6	0,55	50	6	2
0,8	0,4	2,4	0,8	0,75	50	6	2
1	0,5	2,5	1	0,95	50	6	2
1,2	0,6	3	1,2	1,15	50	6	2
1,6	0,8	4	1,6	1,55	50	6	2
2	1	5	2	1,95	50	6	2

Code
911 700
911 702
911 704
911 705
911 706
911 707
911 710
911 712

d_1 [mm]	R [mm]	l_2 [mm]	l_1 [mm]	d_2 [mm]	z
0,4	0,2	0,8	40	3	2
0,5	0,25	1,1	40	3	2
0,6	0,3	1,1	40	3	2
1	0,5	2,5	40	3	2
1,2	0,6	3	40	3	2
1,5	0,75	4	40	3	2
1,6	0,8	4	40	3	2
2	1	5	40	3	2
2,4	1,2	6	40	3	2
2,6	1,3	8	40	3	2
2,8	1,4	8	40	3	2
3	1,5	8	40	3	2

Code
910 085
910 086
910 087
910 091
910 093
910 096
910 097
910 101
910 105
910 107
910 109
910 111

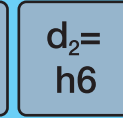
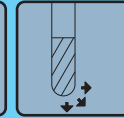
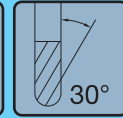

 $d_1 = 0 / -0,015$ $R = \pm 0,008$								 $d_1 = 0 / -0,020$ $R = \pm 0,010$										
Katalog-Nr./Rabattgruppe No. of catalogue/Discount group No. de catalogue/Groupe de remise Nr. di catalogo/Gruppo sconto								Katalog-Nr./Rabattgruppe No. of catalogue/Discount group No. de catalogue/Groupe de remise Nr. di catalogo/Gruppo sconto										
916 870/9 FH60 X.CEED								916 700/9 FH60 X.CEED										
d_1	R	l_3	l_2	d_3	l_1	d_2	z	Code	d_1	R	l_3	d_3	l_2	α	l_1	d_2	z	Code
[mm]	[mm]	[mm]	[mm]	[mm]	[mm]	[mm]			[mm]	[mm]	[mm]	[mm]	[mm]	[°]	[mm]	[mm]		
0,6	0,3	6	0,9	0,55	35	3	2	911 040	1	0,5	20	3,8	2,5	5°	60	6	2	910 950
0,8	0,4	6	1,2	0,75	45	4	2	911 041	1	0,5	40	4,8	2,5	3°	80	6	2	910 951
0,8	0,4	8	1,2	0,75	45	4	2	911 042	2	1	20	4,3	5	5°	60	6	2	910 952
1	0,5	6	1,5	0,97	45	4	2	911 043	2	1	40	5,5	5	3°	80	6	2	910 953
1	0,5	8	1,5	0,95	45	4	2	911 044	3	1,5	30	5	8	3°	70	6	2	910 954
1	0,5	10	1,5	0,95	45	4	2	911 045	3	1,5	50	5,1	8	1,5°	90	6	2	910 955
1	0,5	12	1,5	0,93	45	4	2	911 046	4	2	28	6	8	3°	70	6	2	910 956
1,2	0,6	8	1,8	1,15	45	4	2	911 047	4	2	48	6	8	1,5°	90	6	2	910 957
1,2	0,6	12	1,8	1,13	45	4	2	911 048	5	2,5	40	8	10	3°	90	8	2	910 958
1,4	0,7	12	2,1	1,33	45	4	2	911 049	5	2,5	60	7,5	10	1,5°	110	8	2	910 959
1,5	0,75	8	2,3	1,45	45	4	2	911 050	6	3	33,5	8	12	3°	90	8	2	910 960
1,5	0,75	12	2,3	1,43	45	4	2	911 051	6	3	52	8	12	1,5°	110	8	2	910 961
1,5	0,75	16	2,3	1,41	50	4	2	911 052	8	4	35,5	10	14	3°	100	10	2	910 962
1,6	0,8	16	2,4	1,51	50	4	2	911 053	8	4	54,5	10	14	1,5°	120	10	2	910 963
1,8	0,9	16	2,7	1,71	50	4	2	911 054	10	5	39,5	12	18	3°	110	12	2	910 964
2	1	8	3	1,95	45	4	2	911 055	10	5	58,5	12	18	1,5°	130	12	2	910 965
2	1	12	3	1,93	45	4	2	911 056	12	6	60	16	22	3°	140	16	2	910 966
2	1	16	3	1,91	50	4	2	911 057	12	6	80	14,9	22	1,5°	160	16	2	910 967
2	1	20	3	1,89	55	4	2	911 058										
3	1,5	16	4,5	2,85	55	6	2	911 059										
3	1,5	20	4,5	2,85	60	6	2	911 060										
4	2	16	6	3,85	60	6	2	911 061										
4	2	20	6	3,85	65	6	2	911 062										
4	2	25	6	3,85	70	6	2	911 063										

VHM

auslaufend
discontinued
en fin de vie
ad esaurimento

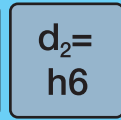
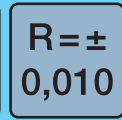
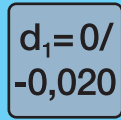
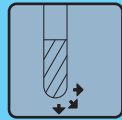
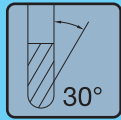

VHM

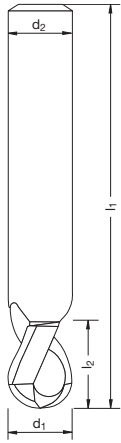

auslaufend
discontinued
en fin de vie
ad esaurimento



Katalog-Nr./Rabattgruppe
No. de catalogue/Groupe de remise

No. of catalogue/Discount group
Nr. di catalogo/Gruppo sconto

916 500/9

FU60 X.CEED

Katalog-Nr./Rabattgruppe
No. de catalogue/Groupe de remise

No. of catalogue/Discount group
Nr. di catalogo/Gruppo sconto

916 510/9

FH60 X.CEED

d ₁ [mm]	R [mm]	l ₂ [mm]	l ₁ [mm]	d ₂ [mm]	z	Code
0,4	0,2	0,8	40	4	2	911 950
0,5	0,25	1,1	40	4	2	911 951
0,6	0,3	1,1	40	4	2	911 952
0,8	0,4	2	40	4	2	911 953
1	0,5	2,5	50	4	2	911 954
1,2	0,6	3	50	4	2	911 955
1,4	0,7	3,5	50	4	2	911 956
1,5	0,75	4	50	4	2	911 957
1,6	0,8	4	50	4	2	911 958
2	1	5	50	6	2	911 959
3	1,5	8	60	6	2	911 961
4	2	8	70	6	2	911 963
5	2,5	10	80	6	2	911 965
6	3	12	90	6	2	911 966
8	4	14	100	8	2	911 968
10	5	18	100	10	2	911 970
12	6	22	110	12	2	911 972

d ₁ [mm]	R [mm]	l ₂ [mm]	l ₁ [mm]	d ₂ [mm]	z	Code
1	0,5	2,5	50	4	2	910 780
1,2	0,6	3	50	4	2	910 781
1,5	0,75	4	50	4	2	910 783
1,8	0,9	4,5	50	4	2	910 785
2	1	5	50	6	2	910 786
3	1,5	8	60	6	2	910 788
4	2	8	70	6	2	910 790
5	2,5	10	80	6	2	910 792
6	3	12	90	6	2	910 794
6,5	3,25	14	90	6	2	910 795
8	4	14	100	8	2	910 798
10	5	18	100	10	2	910 802
12	6	22	110	12	2	910 804
16	8	30	140	16	2	910 808
18	9	34	140	16	2	910 809
20	10	38	160	20	2	910 810



> 50
HRC

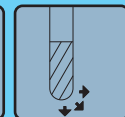
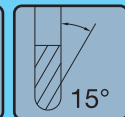

$d_1 = 0 / -0,020$

$R = \pm 0,010$

$d_2 = h6$

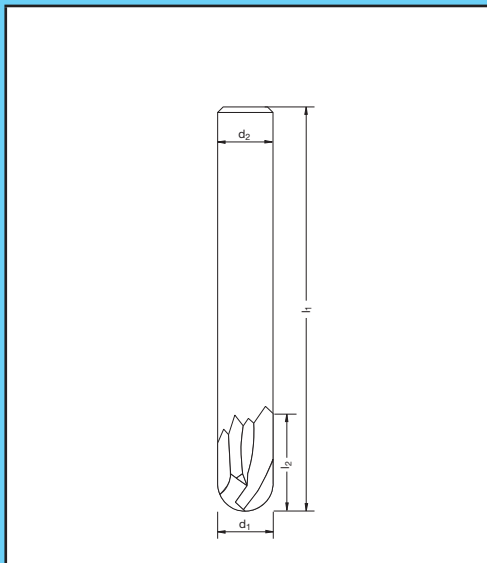

VHM

Katalog-Nr./Rabattgruppe No. of catalogue/Discount group
No. de catalogue/Groupe de remise Nr. di catalogo/Gruppo sconto

916 520/9
FH65 X.CEED

d_1 [mm]	R [mm]	l_2 [mm]	l_1 [mm]	d_2 [mm]	z	Code
1	0,5	1	50	4	2	910 520
1,5	0,75	1,5	50	4	2	910 519
2	1	2	50	6	2	910 521
4	2	4	60	6	2	910 523
5	2,5	5	80	6	2	910 524
6	3	6	90	6	2	910 525
8	4	8	100	8	2	910 527
10	5	10	100	10	2	910 529
16	8	16	140	16	2	910 535
20	10	20	160	20	2	910 539

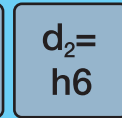
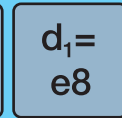
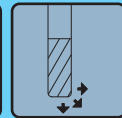
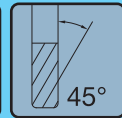
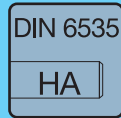

VHM

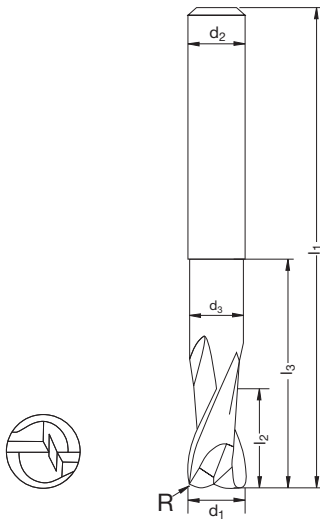

auslaufend
discontinued
en fin de vie
ad esaurimento

Katalog-Nr./Rabattgruppe No. of catalogue/Discount group
No. de catalogue/Groupe de remise Nr. di catalogo/Gruppo sconto

017 450/9

F-AL

d₁ R l₃ l₂ d₃ l₁ d₂ z
[mm] [mm] [mm] [mm] [mm] [mm] [mm]

Code

6	1	21	7	5,5	57	6	2	010 850
8	1	27	9	7,4	63	8	2	010 851
10	1,5	32	11	9,2	72	10	2	010 852
12	1,5	38	12	11	83	12	2	010 853
16	2	44	16	15	92	16	2	010 854
20	2	54	20	19	104	20	2	010 855

1. Angebot und Auftrag

Unsere Angebote erfolgen freibleibend. Aufträge und mündliche Vereinbarungen haben nur Gültigkeit, wenn sie von uns schriftlich bestätigt sind. Die Einkaufs- und Geschäftsbedingungen unserer Abnehmer werden von uns nicht anerkannt, auch wenn wir nicht widersprochen haben.

2. Preise

Die Grundpreise in unseren jeweils gültigen Listen sind unverbindliche Preisempfehlungen ohne Mehrwertsteuer. Sie gelten ab Bad Homburg und schließen die Kosten für Verpackung, Fracht, Porto und Wertsicherung nicht ein. Es werden jeweils die am Tage der Lieferung gültigen Preise und Zuschläge berechnet.

3. Zahlungsbedingungen

Die Zahlung ist innerhalb von 30 Tagen nach Rechnungsdatum ohne Abzug oder innerhalb von 10 Tagen mit 2% Skonto zu leisten. Bei verspäteter Zahlung sind wir berechtigt, Verzugszinsen von 5 Prozentpunkten über dem jeweiligen Basiszinssatz zu verlangen. Wechselspesen gehen zu Lasten des Käufers.

4. Eigentumsvorbehalt

- a) Wir behalten uns das Eigentum an allen von uns gelieferten Waren bis zur Erfüllung sämtlicher Forderungen aus der Geschäftsverbindung vor. Bei laufender Rechnung gilt der Eigentumsvorbehalt für die zu sichernde Saldoforderung.
- b) Der Käufer tritt uns im Voraus alle Forderungen aus einem Weiterverkauf der Ware oder sonstigen Geschäften mit der Ware sicherungshalber ab. Wird unsere Ware zusammen mit anderer Ware verkauft, gilt die Abtretung der Forderung nur in Höhe des Wertes unserer Vorbehaltsware.
- c) Der Käufer ist zum Verkauf der Ware und zur Einziehung der abgetretenen Forderung ermächtigt. Wir werden die Forderung nicht einziehen, solange der Käufer seinen Zahlungsverpflichtungen nachkommt. Solange unsere Forderungen nicht erfüllt sind, hat der Käufer die eingezogenen Beträge gesondert aufzubewahren und an uns abzuführen. Auf Verlangen hat der Käufer uns die Drittschuldner der abgetretenen Forderungen und die Forderungshöhe bekanntzugeben, den Drittschuldnern die Abtretung anzuzeigen und uns die notwendigen Unterlagen herauszugeben.
- d) Bei Nichteinhaltung der Zahlungsbedingungen, bei Wechselprotesten und Nichteinlösung von Schecks erlöschen die Rechte des Käufers zur Veräußerung und zum Einzug der abgetretenen Kaufpreisforderung. Wir sind in diesem Falle berechtigt, die von uns gelieferte Ware in unseren Besitz zu nehmen. Ein Rücktritt vom Vertrag ist darin nur zu erblicken, wenn wir dies ausdrücklich erklären. Alle Kosten einer Rücknahme gehen zu Lasten des Käufers. Von eventuellen Pfändungen sind wir unter Bekanntgabe des Pfandgläubigers sofort zu unterrichten. Interventionskosten gehen zu Lasten des Käufers.
- e) Auf Verlangen des Käufers geben wir voll bezahltes Liefergut nach unserer Wahl frei, wenn der Wert der uns gegebenen Sicherheit unsere Forderungen um mehr als 20% übersteigt.

5. Lieferung

Lieferzeiten werden so zuverlässig wie möglich eingehalten, sind jedoch nicht verbindlich.

6. Versand

Der Versand erfolgt auf Gefahr des Käufers. Die Verpackung wird zu Selbstkosten berechnet. Wenn vom Käufer gewünscht, kann die leere Verpackung nach Gebrauch zurückgegeben werden. Die Kosten für den Rücktransport trägt der Käufer.

7. Sachmängel

Mängelansprüche bestehen nicht bei ungeeigneter oder unsachgemäßer Verwendung, fehlerhafter Montage bzw. Inbetriebsetzung, natürlicher Abnutzung, fehlerhafter oder nachlässiger Behandlung u.ä..

8. Haftung

Für Schäden – gleich aus welchem Rechtsgrund – haftet der Verkäufer nur bei Vorsatz, grober Fahrlässigkeit, schuldhafter Verletzung von Leben, Körper, Gesundheit und in sonstigen Fällen zwingender Haftung wie z.B. nach dem Produkthaftungsgesetz.

9. Verjährung

Sachmängelansprüche und alle sonstigen Ansprüche des Käufers – aus welchem Rechtsgrund auch immer – verjähren in 12 Monaten, soweit nicht rechtlich zwingend längere Fristen gelten.

10. Rücknahme

Zur Rücknahme bestellter und richtig gelieferter, mangelfreier Ware sind wir nicht verpflichtet. Erklären wir uns im Einzelfall schriftlich mit der Rücknahme einverstanden, berechnen wir pauschal 20% des Netto-Verkaufspreises, mindestens jedoch EUR 15,00 zzgl. MwSt als Wiedereinlagerungs- bzw. Warenrücknahmekosten. Sonderanfertigungen oder speziell beschriftete oder gekennzeichnete Artikel sind von einer Rücknahme ausgeschlossen.

11. Erfüllungsort, Gerichtsstand, Allgemeines

Für Lieferung und Zahlung ist Bad Homburg Erfüllungsort. Gerichtsstand ist Frankfurt am Main. Für das Rechtsverhältnis gilt deutsches Recht. Die Unwirksamkeit einzelner Bestimmungen hat auf die Gültigkeit der übrigen Bestimmungen keinen Einfluß.

WEXO® Präzisionswerkzeuge GmbH

Siemensstraße 13

61352 Bad Homburg

For further languages please visit our website: www.wexo.com

Pour d'autres langues visitez notre site: www.wexo.com

Per altre lingue, visitate : www.wexo.com



Besuchen Sie uns auch im Internet
Visit us also on our website
Visitez aussi notre site
Visitate il nostro sito Internet



■ **www.wexo.com**

